

RAPID SANTRAX ORIGINAL



NÁVOD K OBSLUZE

PETROLEJOVÉ LAMPY

No. 829/500 CP

No. 827/250 CP

No. 828/350 CP

No. 830/150 CP

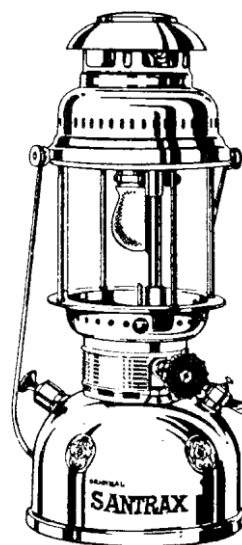

Dovozce : MILITARY RANGE , Tržní 330 , LITVÍNOV 436 01 tel. 476 112 355 mob. 603 277 844
www.militaryrange.com e-mail : info@militaryrange.com

UPOZORNĚNÍ !! PŘED POUŽITÍM LAMPY DEMONTUJTE PŘEPRAVNÍ PLASTOVÉ KROUŽKY A FOLII NA CYLINDRU !

Obrázek č. 1

Plnění nádržky

Odšroubovat manometr (149), do plnicího otvoru nasadit trychtýř (165) a dovnitř nalít petrolej – max. do 15 mm pod plnicí otvor. Manometr opět našroubovat, otočit uzavíracím ventilem tak, aby zobáček kolečka (111) ukazoval nahoru.

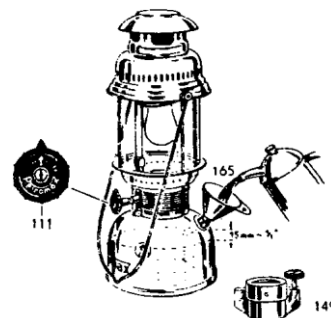

Důležité:

Kvůli spotřebě petroleje, obzvláště na začátku, snížit tlak a svítivost. Nejpozději do 1^{1/2} hod. po zapálení lampy, napumpovat vzduch (ca. 20-30 krát). čištění trysky (50), pomocí jehly trysky (68) zobáček uzavíracího ventilu (111) během hoření několikrát točit (rychle) nahoru a dolu.

Obrázek č. 2

Nasazení žárovky

Uvolnit šroubení (92), kryt (123N) a vnitřní plášť (117N) odejmout. Poté odšroubovat plynovou (34) komoru. Žárovku (4) (záhyby rovnoměrně oddělit) přes vyboulení na hubici (3) svázat a dvakrát zauzlovat. Přechínající vlákna odstříhnout, plynovou komoru (34) opět našroubovat a vnitřní plášť nasadit. Při nasazování krytu dávat pozor na to, aby byl regulační šroub (32 N) viditelný.

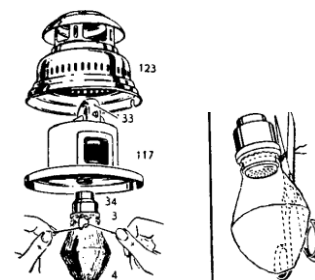

Obrázek č. 3

Napumpování vzduchu

Zobáček (111) uzavíracího ventilu musí ukazovat nahoru. Vahadlo (223 N) ohříváče a odvzdušňovací šroub (13) musí být uzavřené. Napumpovat vzduch tak, aby ručička manometru stála za červenou ryskou.

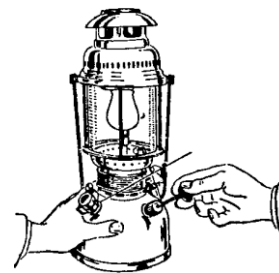

Obrázek č. 4

Zapálení

Nasadíme opatrně punčošku a utáhneme. Rovnoměrně jí upravíme tak aby byla rozprostřena a nikde se nedotýkala hořáku. Po té punčošku opatrně zapálíme nejlépe delší sirkou nebo dřívkem. Punčoška se vypálí a je připravena k použití. Poté nasadíme opatrně cylindr a vrchní kryt. Pozor v žádném případě se nedotýkejte ničím punčošky je velmi náchylná na poškození. Punčoška je v podstatě spotřební materiál a je dobré jich mít několik v zásobě.

Zapálit sirku, vahadlo (223 N) tlačit dolů a plamen před otevřením trubky vést vodorovně, dokud se ohříváč nezapálí. Pokud sirka zhasne, vahadlo okamžitě uzavřít a postup opět opakovat. (Pokud se ohříváč nezapálí, vyčistit trysku (221) jehlou (180)) Počáteční plamen nechat 40-50 vteřin hořet, přitom pumpovat vzduch dokud nebude za červenou ryskou. Poté pomalu otáčet zobáčkem (111) uzavíracího ventilu dolů. Při prvním upotřebení nové žárovky, okamžitě uzavřít vahadlo. Po zapálení a otevření ventilu (111) se žárovka usazuje a rozsvítí se.

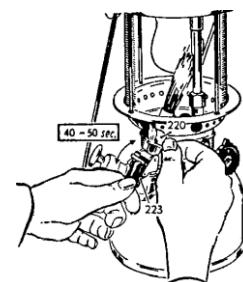

Obrázek č. 5

Šroub (32 N) rozvodu vzduchu na směšovací trubce (33 N)

Pokud lampička při provozu dostatečně nesvítí, použijte šroubovák na konci šroubovacího klíče (66 N), nastavte regulační šroub na největší zesílení světla (max. o 1/4 otáčky). Šroubovací klíč také pasuje na matku (112) na uzavíracím ventilu (111).

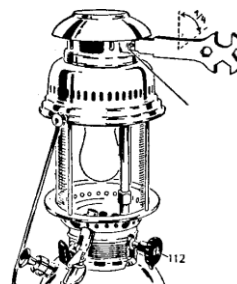

Chování lampy při malém tlaku

Při nízkém tlaku nebo při příliš pomalém otáčení kolečkem, se může plamen vrátit zpět do směšovací trubky, to může způsobit hlasitý šum, praskání a také se to rozpozná když světlo špatně svítí. V tom případě otáčejte kolečkem tam a zpět, dokud lampa nezačne normálně svítit. V opačném případě lampu úplně zhasnout a ihned opět zapálit. Vzduch musí být napumpován.

Zhasnutí lampy

Na manometru (149) otevřít odvzdušňovací šroub (13). Po odvzdušnění otočit uzavíracím ventilem (111) tak, aby zobáček ukazoval nahoru a aby nemohl vytéci žádný petrolej. Pokud lampa zůstane připravená k provozu pod tlakem, neotevírat odvzdušňovací šroub a otočit kolečkem tak, aby zobáček (opět) ukazoval nahoru. V případě, že je uzavírací ventil (111) a odvzdušňovací šroub (13) uzavřen, může být lampa (mimo provoz) převážena v jakékoliv poloze.

Obrázek č. 6

Výměna trysky (50), čistící jehly (68)

Část lampy odstrojít jako dle obrázku č. 2, pomocí šroubováku odšroubovat trysku (66 N). Přitom jednou rukou držet kroužek. K výměně čistící jehly slouží trubkový klíč (119). Při smontování trysky opět pevně utáhnout..

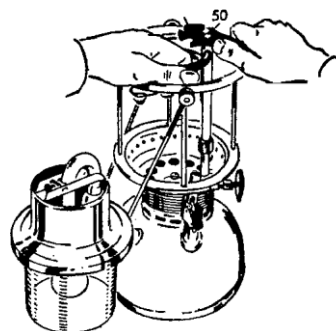

Obrázek č. 7
Nastavení správného intervalu směřování

Otevřít odvzdušňovací šroub (13). Zobáček uzavíracího ventilu (111) otočit směrem dolů. Šroub (21 N) na vnitřním plášti (117 N) povolovat, dokud se směšovací trubka (33 N) bude moci nechat vytáhnout, vzdálenost měřky na spodním konci šroubováku (66 N) držet na výšku mezi tryskou karburátoru a směšovače, dle názorného obrázku. Směšovač tlačit do jiné polohy a utáhnout šroub (21 N), dokud nebude upevněná tlaková matrice (20 N).

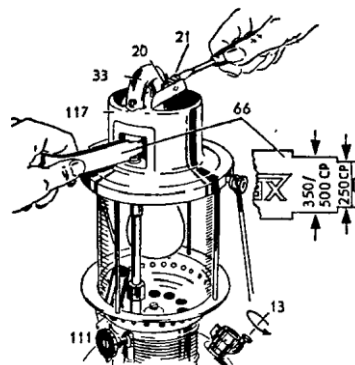

Pokyny k údržbě lampy

- Poškozená punčoška musí být ihned vyměněna. Také z malých prasklin v tkanině se tvoří ostrý plamen, který způsobuje škody na lampě.
- Pokud lampa perfektně (dobře) nepracuje, vytáhnout píst vstřikovacího čerpadla, koženou manžetu (46) naolejovat a lehce napěchovat, (pokud je nutné vyměnit) a vložit pod otáčení pístního čepu do čerpacího válce.
- Pokud bude čerpací píst vytlačený, je čerpací ventil (10) i čerpací trubce netěsný. Dlouhým šroubovákem odšroubovat a vložku ventilu buď gumou (17) vyčistit nebo vyměnit (vložku). Předtím otevřít odvzdušňovací šroub (13)
- Těsnící kroužek (11) víčka plnicího otvoru (5) musí být v dobrém stavu, jinak bude z nádrčky unikat stlačený vzduch.
- Při výměně spodních dílů (153) karburátoru, vždy použít nové olověné těsnění (90).

Poznámka:

K určení netěsných míst nádrčky hořící lampy, vložit do nádrčky s vodou. Stoupající bubliny ukazují netěsné místo. Používat pouze SANTRAX-originální díly. Použití dílů jiných značek způsobuje poruchy.

Dostupnost náhradních dílů : Náhradní cylindr
Sada náhradních dílů
Náhradní punčoška
Sada náhradních dílů

Seznam náhradních dílů

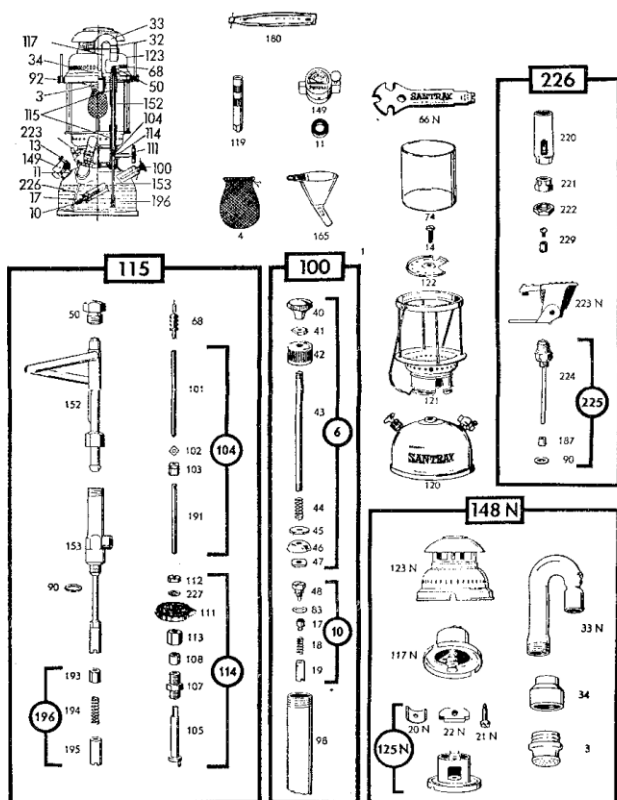

Záruční list

Záruka vyplývá ze zákona a je stanovena na 24 měsíců ode dne prodeje vyznačeného na záručním listě. Záruka se nevztahuje na věci které jsou jako spotřební /zejména pak žárovka (punčoška), sklo a tlaková pumpička. Záruka se také nevztahuje na chybné zacházení lampy v rozporu s tímto návodem.

Prodejce :

Datum prodeje :

Podpis :

Razítko :